

ICS 25.100.50

J41

JB

中华人民共和国机械行业标准

JB/T 8824.5—1998

统一螺纹圆板牙

Circular screwing dies for unified threads

1998-12-29 发布

1999-07-01 实施

国家机械工业局 发布

前 言

本标准是参照英国标准 BS 1127.1—1990《板牙（第一部分）手用和机用圆板牙和圆板牙架》的有关部分制订的。其余部分参照我国国家标准 GB/T 970.2—1994《圆板牙 技术条件》制订。

本标准于 1998 年 12 月 29 日首次发布。

本标准由全国刀具标准化技术委员会提出并归口。

本标准主要起草单位：上海刀具厂。

1 范围

本标准规定了统一螺纹圆板牙（以下简称圆板牙）的型式和尺寸，技术要求，性能试验及标志和包装的基本要求。

本标准适用于加工统一螺纹（ANSI B1.1—82）2A 公差带的圆板牙，根据使用需要也可生产 1A、3A 公差带的圆板牙。

2 引用标准

下列标准所包含的条文，通过在本标准中引用而构成为本标准的条文。本标准出版时，所示版本均为有效。所有标准都会被修订，使用本标准的各方应探讨使用下列标准最新版本的可能性。

GB/T 443—1989 L-AN 全损耗系统用油

ANSI B1.1—82 统一制螺纹

3 型式和尺寸

3.1 圆板牙的型式按图 1 所示，尺寸在表 1、表 2 中给出。

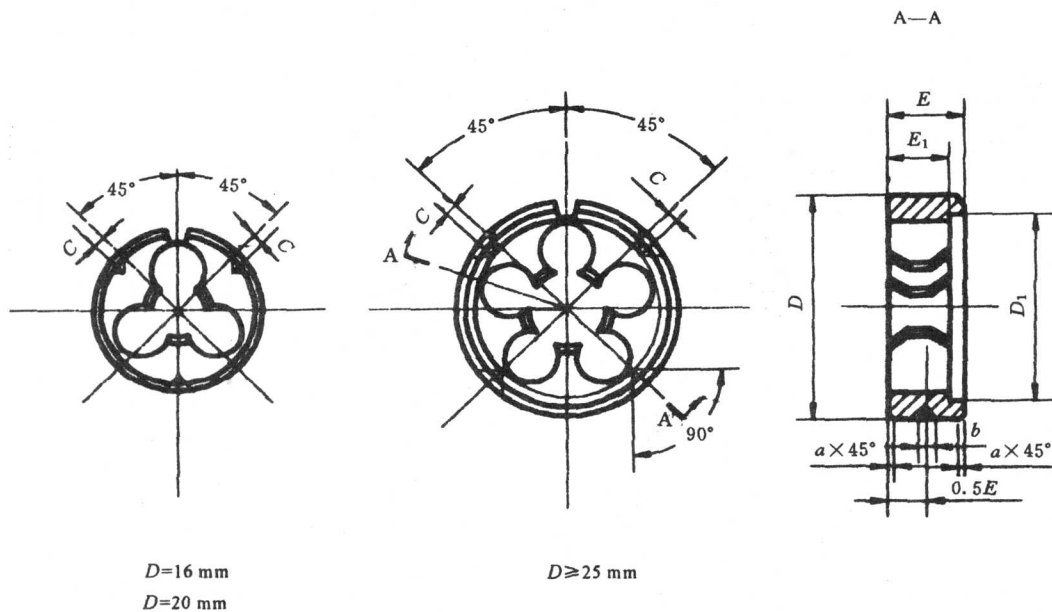

图 1